

## БІБЛІОГРАФІЧНІ ПОСИЛАННЯ

1. Бессонова С.С. Отчёт об охранных раскопках кургана у с. Луговое в 1966 г. / С.С. Бессонова. – НА ІА НАНУ. – № 1966/65.
2. Бессонова С.С. Отчёт о раскопках в 1967 году / С.С. Бессонова. – НА ІА НАНУ. – № 1967/69.
3. Бессонова С.С. Отчёт о раскопках в 1968 году / С.С. Бессонова. – НА ІА НАНУ. – № 1968/28.
4. Бессонова С.С. Раскопки курганов у с. Луговое на Керченском полуострове / С.С. Бессонова // АИУ в 1968 г. – К.: Наук. думка, 1971. – Вып. III. – С. 58–63.
5. Древности Степного Крыма (Предскифский период и скифы) / [Сб. / отв. ред. А.М. Лесков]. – К.: Наук. думка, 1970. – 201 с.
6. Клочко В.І. До реконструкції озброєння та військової справи катакомбного суспільства Північного Причорномор'я / В.І. Клочко, С.Ж. Пустовалов // Праці центру пам'яткознавства. – К., 1993. – Вип. 1. – С. 118–141.
7. Кравченко Э.А. Кто сжег Уч-Баш? (к вопросу о финале предскифского периода в Северном Причерноморье) / Э.А. Кравченко // Revista Arheologică, serie nouă. – 2014. – Vol. X, nr.1–2. – P. 48–68.
8. Литвиненко Р.О. Інгульська посткатакомбна спадщина Криму і Нижньої Наддніпрянщини / Р.О. Литвиненко // АА. – 2011. – № 25. – С. 28–45.
9. Махортых С.В. Киммерийцы Северного Причерноморья / С.В. Махортых. – К.: Шлях, 2005. – 380 с.
10. Тереножкин А.И. Киммерийцы / А.И. Тереножкин. – К.: Наук. думка, 1976. – 223 с.
11. Тошев Г.Н. Крым в эпоху бронзы / Г.Н. Тошев. – Запорожье: ЗНУ, 2007. – 304 с.
12. Щепинский А.А. Культуры энеолита и бронзы в Крыму / А.А. Щепинский // СА. – 1966. – № 2. – С. 10–23.

**Надійшла до редколегії 27.07.2016**

УДК 902 (4-11) «6373/75»

**Р.О. ЛИТВИНЕНКО**

*Донецький національний університет  
імені Василя Стуса*

## КОЛІСНИЙ ТРАНСПОРТ У ПОХОВАЛЬНІЙ ПАРАДИГМІ КУЛЬТУР ПОСТКАТАКОМБНОГО БЛОКУ

*Проаналізовано та узагальнено археологічні дані щодо колісного транспорту в захороненнях і поховальних парадигмах культур посткатакомбного блоку фіналу середнього бронзового віку Східної Європи.*

*Ключові слова: Східна Європа, середній бронзовий вік, блок посткатакомбних культур, культурні кола Бабіне і Лола, колісний транспорт, поховання.*

*Анализируются и обобщаются археологические данные о колесном транспорте в захоронениях и погребальных парадигмах культур посткатакомбного блока финала среднего бронзового века Восточной Европы.*

*Ключевые слова: Восточная Европа, средний бронзовый век, блок посткатакомбных культур, культурные круги Бабино и Лола, колесный транспорт, погребения.*

*The article contains analysis and synthesis of archaeological sources of wheeled vehicles in burials and funeral rites of archaeological cultures of Postcatalcombs' Block of the finals Middle Bronze Age in Eastern Europe.*

*Keywords: Eastern Europe, Middle Bronze Age, Block of postcatalcombs' cultures, Cultural circles of Babyne and Lola, wheeled vehicles, burial.*

На час існування блоку посткатакомбних культурних утворень (бл. XXII –

XVIII BC cal) [25; 26] колісний транспорт у своєму розвитку пройшов уже близько

тисячоріччя. При цьому на посткатакомбний період, а саме на другу його половину, припадає перший важливий техніко-технологічний стрибок у розвитку колісних засобів пересування Євразії – винахід і поширення кінних колісниць з легкими колесами зі шпичками замість суцільних дискових. Виходячи із сучасної хронології (насамперед радіовуглецевої, а якоюсь мірою й історичної – для регіонів Стародавнього Сходу), цей революційний стрибок відбувся десь на зламі III–II тис. до Р.Х. [12; 30, с. 278–285; 44, р. 389–405].

На теренах Євразійського Степу і Лісостепу ці процеси збіглися з раннім горизонтом так званих колісничних культур, до складу якого включають декілька культур/типів – синташтинську, потапівську, покровську, доно-вольську та уральську абашевські. Найяскравішою ознакою цих археологічних утворень є своєрідний «колісничний комплекс»: рештки/сліди самих колісниць, упряжних коней, кінської зброї (насамперед кістяних деталей вузди – псаліїв), а також спеціальний набір зброї, до складу якого входили списи з бронзовими наконечниками, бронзові сокири, кинджали, луки зі стрілами тощо [30, с. 185–265; 41; 42]. Наголосимо, що цей виразний «колісничний комплекс» проявляється здебільшого в матеріалах могильників, аніж поселень.

Наприкінці минулого сторіччя, коли список посткатакомбних археологічних утворень був ще вкрай обмеженим, було висловлено думку щодо приналежності бабинської культури (КБК) до кола колісничних [6; 32; 35]. Потім було докладено зусиль до розвитку цієї ідеї [2; 3; 4; 5 та ін.]. Втім, оскільки самі зусилля були безсистемними і не супроводжувалися належною аргументацією, ідея втратила академічну змістовність і відтак опинилася поза науковою критикою.

Мені та деяким колегам вже доводилося критично реагувати на пропозицію приєдна-

ти старожитності бабинського кола до блоку колісничних культур, тому, не повторюючись, лише пошлемося на відповідні публікації [13, с. 482–483; 17; 18; 41, с. 17]. Відтоді моє переконання не зменшилося, а навіть посилилося, насамперед завдяки дослідженням блоку посткатакомбних культур Східної Європи, які переконливо засвідчують його більшу давнину (приблизно на два сторіччя, виходячи з <sup>14</sup>C дат), порівняно з блоком колісничних культур [25; 26], а також виразно натякають на те, що деякі з посткатакомбних утворень (а не пізньокатакомбних, як вважалося донедавна [11, с. 71–80; 38, с. 228–312]) безпосередньо долучилися до колісничного, щонайменше синташтинського і потаповського, культурогенезу [24; 27, с. 323–335].

У сюжеті, що його пропонуємо, звернемося лише до одного аспекту, пов'язаного з поховальним обрядом посткатакомбних культур. Серед аргументів на користь приналежності бабинської культури до кола колісничних фігурує припущення про те, що в її похованнях дерев'яні рами з рештками тварин (череп+гомілки – т.зв. «шкурами») імітують кузов запряженої кіньми бойової колісниць<sup>1</sup> [6, с. 33; 32, с. 115–116]. Свого часу ми висловили сумнів щодо такого тлумачення, звернувши увагу на те, що не кожна дерев'яна рама супроводжується рештками тварин, при цьому далеко не завжди супровідна тварина репрезентована саме конем, як те передбачає коліснична запряжка. Нерідко цю роль виконували велика рогата худоба (ВРХ) та навіть дрібна рогата худоба (ДРХ). Крім того, зазвичай така тварина представлена не парою, як у похованнях колісничних культур, а однією особиною. З огляду на паралелі та аналогії, відомі в поховальних обрядах різних культур Євразії, зокрема і Понто-Каспійської області, ми приєднуємося до поширеного серед дослідників припущення, що подібні до «шкур» комплекти кісток, або й цілі скелети, в контексті поховального обряду

<sup>1</sup>За нашими даними, з 204 поховань дніпро-донської бабинської культури (ДДБК), що містили дерев'яні рами, рештки на кшталт «шкур» (голова + ноги) супроводжували 89 комплексів. З цих останніх інформація щодо видової приналежності тварин є для 63 поховань. На жаль, переважна більшість цих визначень є малонадійними, оскільки надані авторами розкопок, а не фаховими археозоологами (останні є одиничними – визначення О.П. Журавльова, Ю.Я. Кожевникової, К.Є. Антипіної). Проте, за доступними даними, видовий склад тварин виявився таким: ВРХ – 29 поховань (46 %), ДРХ – 22 (35 %), кінь – 12 (19 %).



Рис. 1. Писарівка II к. 10 п. 2 [за: Мамонтов 2004]

можна тлумачити в якості психопомпа – тварини, що супроводжувала небіжчика до потойбічного світу, зокрема й виконуючи роль запряженої до візка тяглової сили [16, с. 46; 21, с. 264]. На останнє, зокрема, натякають яскраві контексти сполучення решток тварин з колісними транспортними засобами в похованнях деяких катакомбних культур, не кажучи вже про колісничні культури. У світлі наведених фактів і міркувань не можна відкидати припущення того, що дерев'яна рама в бабинських похованнях теж імітувала кузов візка або сам візок. Проте, на наш погляд, у таких випадках може йтися про колісний транспортний засіб взагалі, а не конкретно про колісницю, тим більше бойову [18, с. 46].

На сьогодні в рамках культур посткатакомбного блоку вже відома невеличка серія

поховань, які не лише підтверджують нашу тезу, а й певною мірою конкретизують її. Насамперед звернемо увагу на три цікаві комплекси, у складі поховального приданого яких містилися набори модельок коліс.

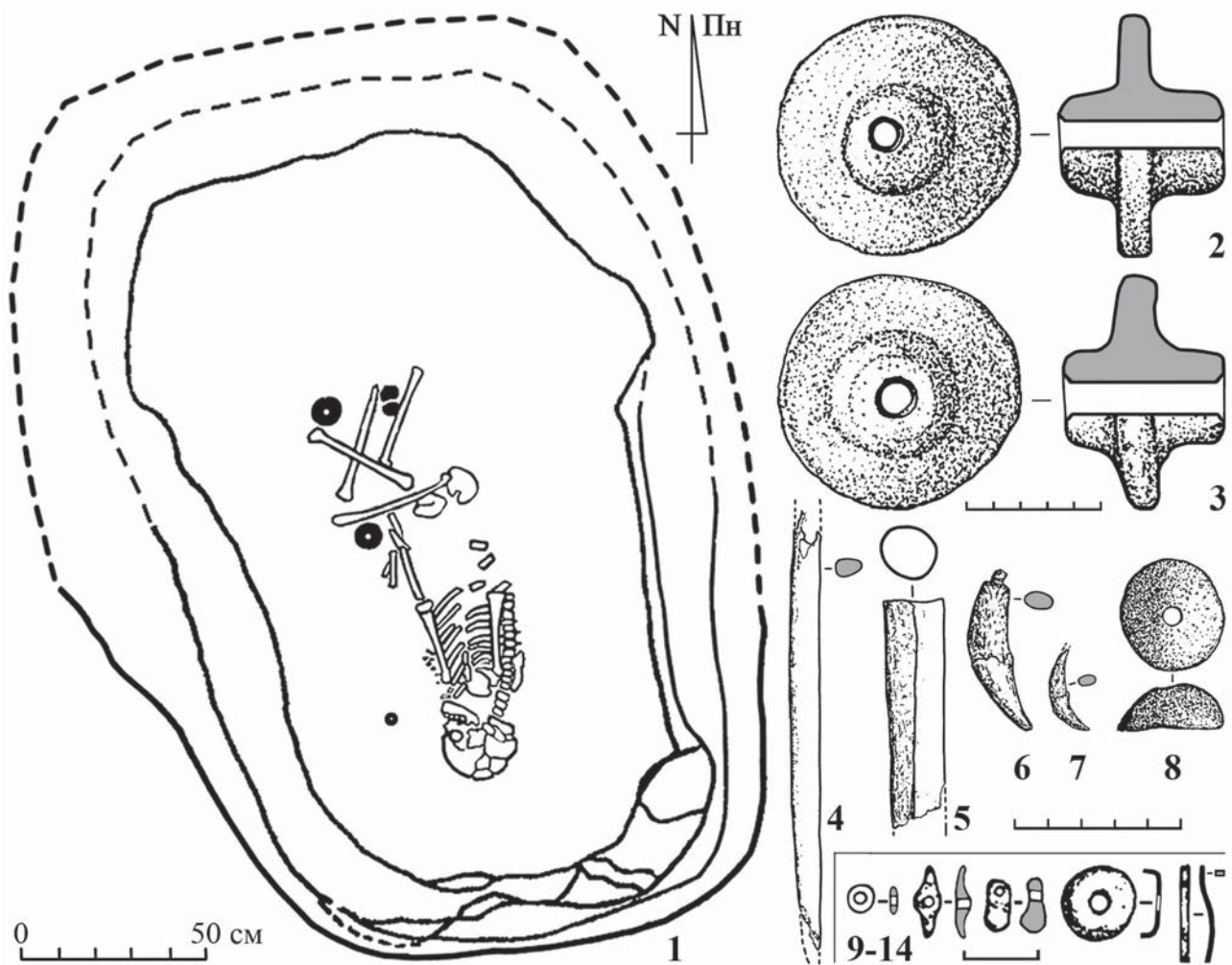
Писарівка II к. 10 п. 2 – Фроловський р-н Волгоградської обл., РФ [22]. Похованого у великій ямі небіжчика, укладеного скорчено на лівому боці з південною орієнтацією (рис. 1, 1), супроводжували кістки ніг тварини, а також реманент, до складу якого входили кістяні стрижень, рурочка і прясло, намиста з двох ікл-підвісок і різномісних фаянсових намистин (бісер, пелюсткові, дворіжкова), бронзових ковпачка і якоїсь скоби (?), а також двох глиняних модельок коліс (рис. 1, 4–14). Коліщата мають дископодібну форму і двобічно (проте нерівнозначно) виступаючі мато-

чини з наскрізними отворами (рис. 1, 2–3). Розміри виробів: діаметр дисків – 8,8–9,2 см, товщина дисків – 1,2–1,4 см, діаметр маточин – 3,5–3,9 см, загальна довжина маточин – 6 см, виступи маточин – 1,7–2,1 см і 2,5–2,7 см, діаметр отвору маточин – 0,9–1,1 см.

Комплекс належить до волго-донської бабинської культури – ВДБК (колишній криволуцький тип пам'яток) і надійно датується її початковим етапом [27, с. 232, илл. 94, 11; 28].

Іллічеве к. 9 п. 6 – Ленінський р-н АРК Крим, Україна [16]. У видовженій вузькій ґрунтовій ямі було укладено небіжчика-підлітка у випростаній позі на правому боці з орієнтацією головою до Пд-Зх-Зх (рис. 2, 1). До складу поховального реманенту входила маленька керамічна посудинка тричастинного профілю з орнаментом (рис. 2, 2) і укладені рядком чотири глиняні модельки коліс (рис. 2, 3–6). Коліщата мають дископодібну форму з двобічними наліпами-маточинами, які мають наскрізні отвори в центрі. Крім того, диски коліщат мають по шість маленьких наскрізних отворів, розміщених навколо згрупованих по три маточин. Розміри виробів: діаметри дисків – 11–12,3 см, товщина дисків – 1–1,4 см, діаметр маточин – 4,2–5,7 см, загальна довжина маточин – 4,9–5,4 см, виступи маточин – 1,7–2,3 см, діаметри отвору маточин – 0,6–0,7 см, діаметри отворів на дисках – 0,2–0,3 см.

Поховання належить до євпаторійської групи пам'яток Криму і континентальної Таврії, синхронної бабинським пам'яткам [20; 39], яку ми також включаємо до блоку посткатакомбних культурних утворень.

Ювілейний V к. 1 п. 10 – Красносулінський р-н Ростовської обл., РФ [розкопки 2010 р. А.С. Деняєвої]<sup>2</sup>. Поховання було справлене в овальній ямі, перекритій плити пісковіку. Небіжчик-дитина, укладений в зібганій лівобічній позі з орієнтацією головою до Пд-Сх-Сх (рис. 3, 1), супроводжувався вісьмома астрагалами, деякі зі сточеними

бічними сторонами (рис. 3, 7–14) і п'ятьма кам'яними дисками, з яких чотири лежали двома парами перед і за головою, а розбитий і фрагментований п'ятий – в ногах, за тазом. Диски, що їх виготовлено шляхом оббивки й заточки з плиток пісковіку, мали в центрі двобічно просвердлені отвори (рис. 3, 2–6). Розміри виробів: діаметр дисків – від 10,3 до 10,6 см, діаметр отворів – 0,6–1 см, товщина дисків – 0,5–0,7 см. Попри певну незвичність виробів описаного набору і деяку їхню відмінність (зумовлену специфікою сировини) від вищерозглянутих керамічних модельок, не викликає сумніву семіотична близькість, якщо не тотожність, всіх цих поховальних комплектів, яка підтверджується такими чинниками: 1) загальною морфологічною і, слід думати, передбачуваною функціональною подібністю керамічних і кам'яних дископодібних виробів; 2) їхніми близькими розмірами; 3) схожістю поховального контексту.

За курганною стратиграфією розглядуваний комплекс з Ювілейного-V передуює похованням розвиненої зрубної культури (БМЗК за В.В. Отрощенко). Його дозрубний час додатково, хоча й опосередковано, підтверджується <sup>14</sup>C датою з паралельного за стратиграфією і тотожного за обрядом поховання 7. Очікуючи авторської публікації цих матеріалів разом із датами, анонсуємо лише, що дата поховання 7, а за логікою – і поховання 5 з колесоподібними дисками, відповідає другій половині діапазону абсолютних дат посткатакомбного блоку. З огляду на передзрубний вік, на особливості обряду, а також географічне положення, розглядуваний ювілейненський комплекс із кам'яними модельками коліс логічніше за все віднести до кола бабинських пам'яток, а точніше – до ДДБК, в ареалі якої він перебував. Обрядові характеристики поховання відповідають III (пізньому) періоду ДДБК, що опосередковано підтверджується датою стратиграфічно і обрядово тотожного поховання 7 – поза сумнівом, теж пізньобабинського.

<sup>2</sup> Авторкою розкопок А.С. Деняєвою (Москальовою) підготовлено статтю за матеріалами розкопок могильника Ювілейний V, яка очікує на публікацію. Висловлюємо глибоку вдячність Аллі Сергіївні Деняєвій за люб'язну згоду на використання нами матеріалів поховання Ювілейний V к. 1 п. 10.



Рис. 2. Іллічеве к. 9 п. 6 [за: Корпусова, Ляшко 1999]

Таким чином, розглянуті вище захоронення, що належать до різних утворень посткатакомбного блоку, поєднуються також присутністю в них дуже рідкісного для цього часу поховального приданого – керамічних і кам'яних модельок коліщат. Характерна морфологія керамічних екземплярів, зокрема виразне моделювання центральних двобічних виступів-маточин, не залишають сумнівів, що ці вироби імітували саме колеса транспортного засобу. При цьому ми схильні вбачати у цих виробах моделі суцільних дискових коліс, а не коліс зі шпичцями. Звичайно, можна було би оспорювати таке припущення, покликаючись на відомий у первісному образотворчому мистецтві принцип спрощення в зображенні об'єктів. Проте ця полеміка а рїогї все-одно би привела до визнання розглядуваних зна-

хідок модельок саме шпичцевих коліс. Більше того, така деталь глиняних коліщат з Актового 7/15, як згруповані по три шість маленьких дірочок на диску, поза сумнівом, імітують отвори для ременів чи мотузок, якими скріплювалися (стягувалися) складові частини дискових коліс, що їх зафіксовано на серії дерев'яних коліс надчорноморських захоронень бронзового віку [34, с. 316, рис. 11, 1; 14, 5, 6]. Самі ці мотузки також кількаразово зафіксовані на маточинах дерев'яних коліс із поховань степових культур бронзового віку півдня Східної Європи [14, с. 21]. Подібний спосіб скріплення складових деталей коліс мотузками відомий і за давньосхідними аналогіями [34, с. 316; 43, с. 243].

Вирішальну роль у загальній дискусії, на наш погляд, могли би відіграти поховання, в

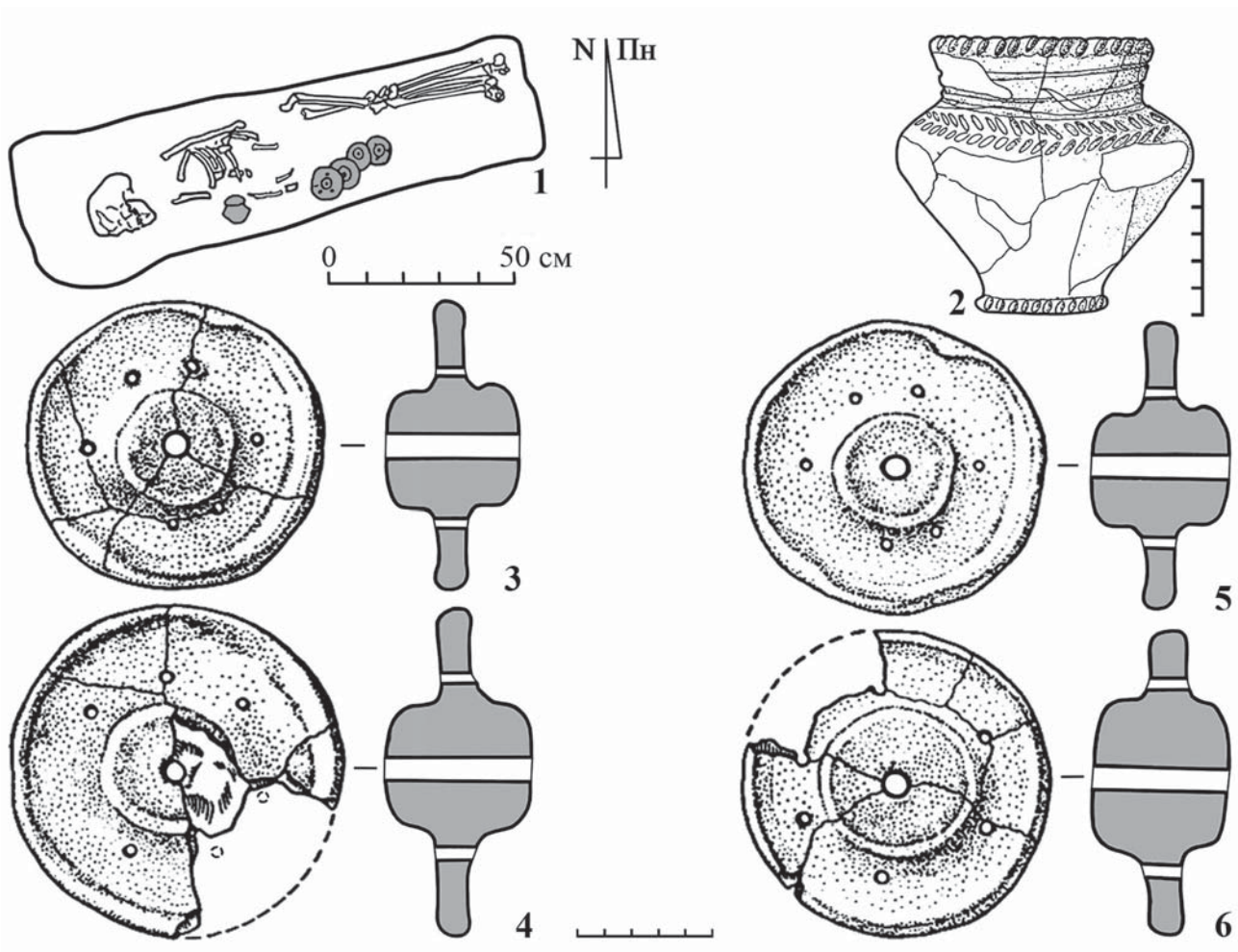

Рис. 3. Ювілейний V к. 1 п. 10 [за: Деняева 2010]

яких зафіксовано самі засоби пересування<sup>3</sup>. Свого часу І.Ф. Ковальова, не виключаючи існування транспортних засобів у носіїв бабинської культури, наголошувала на тій непорушній обставині, що «колісний транспорт жодного разу не траплявся в могилах КБК, так само як відсутні його символи в орнаменті та культових виробках» [15, с. 44]. Сьогодні ми вже маємо такі факти, які й наводимо далі.

Актове к. 7 п. 15 – Вознесенський р-н Миколаївської обл., Україна [40]. Поховання справлене у великій ґрунтовій ямі, на дні якої було встановлено дерев'яну конструкцію, яка й правила за саркофаг/труну (рис. 4).

Характер описаної конструкції дозволив авторів публікації тлумачити її як «дерев'я-

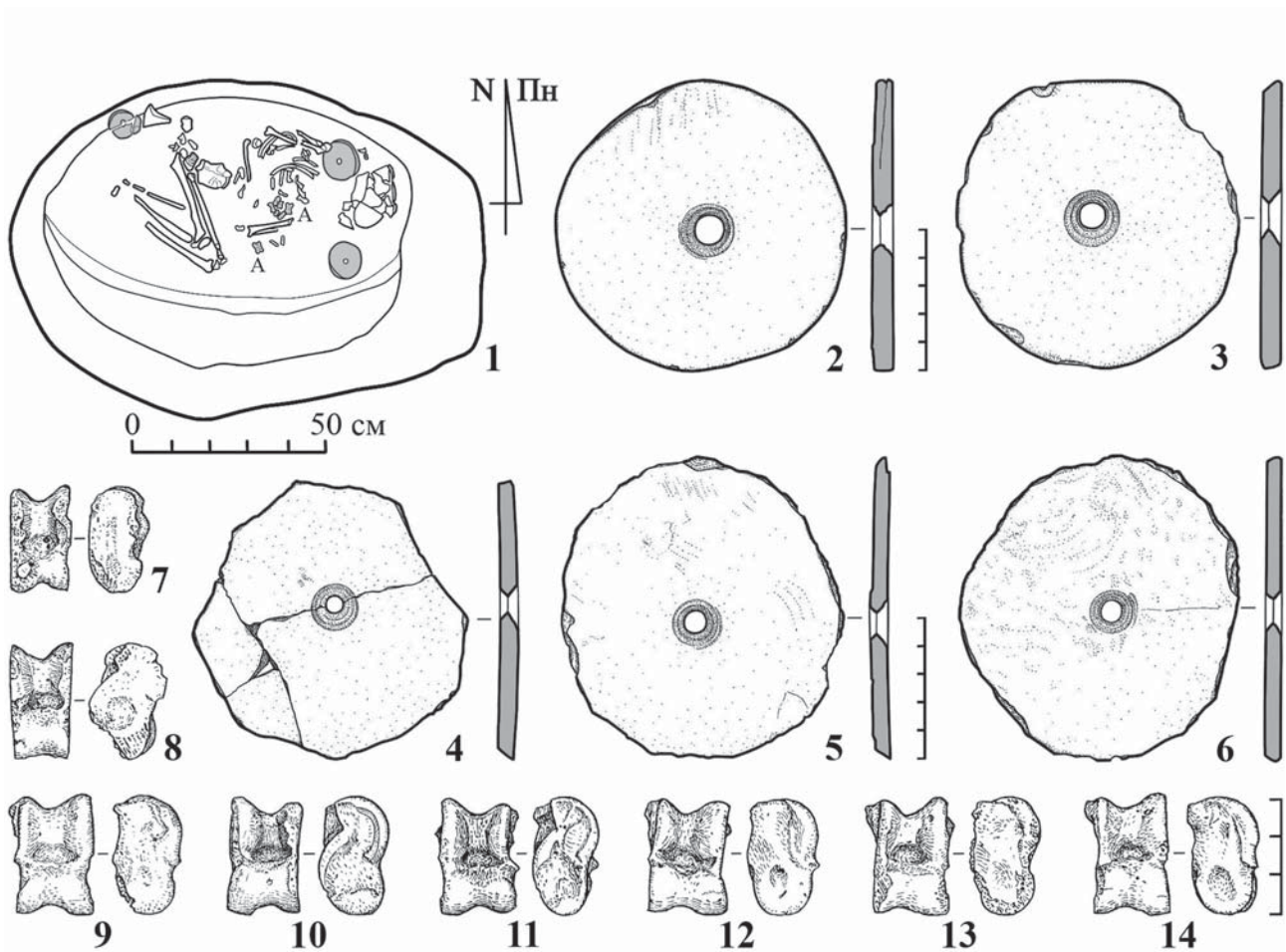
ний розібраний візок» [40, с. 190], з чим можна цілком погодитися. Кузов візка мав ящичну конструкцію, дно якої мало вигляд зібраного з брусів і поперечних дощок прямокутного щита розміром 2×1,2–1,3 м, забезпечену невисоким дощатим бортом. Характер залягання кістяка і решток дерев'яної конструкції наводить на думку, що небіжчик не лежав у кузові возика, а був накритий перевернутим кузовом. Поверх кузова, вздовж однієї бокової стінки, зафіксовано рештки двох дерев'яних дискових коліс, діаметр яких реконструюється близько 0,5–0,6 м, а товщина – 0,04–0,05 м.

Кістяк дорослої людини лежав скорчено на лівому боці з ПД-СХ орієнтацією голови.

<sup>3</sup> Ідея щодо існування зображень транспортних засобів, зокрема й колісниць, в образотворчому мистецтві бабинської культури має як своїх прибічників [33], так і критиків [7, с. 98; 15, с. 44; 18, с. 47; 36, с. 11].

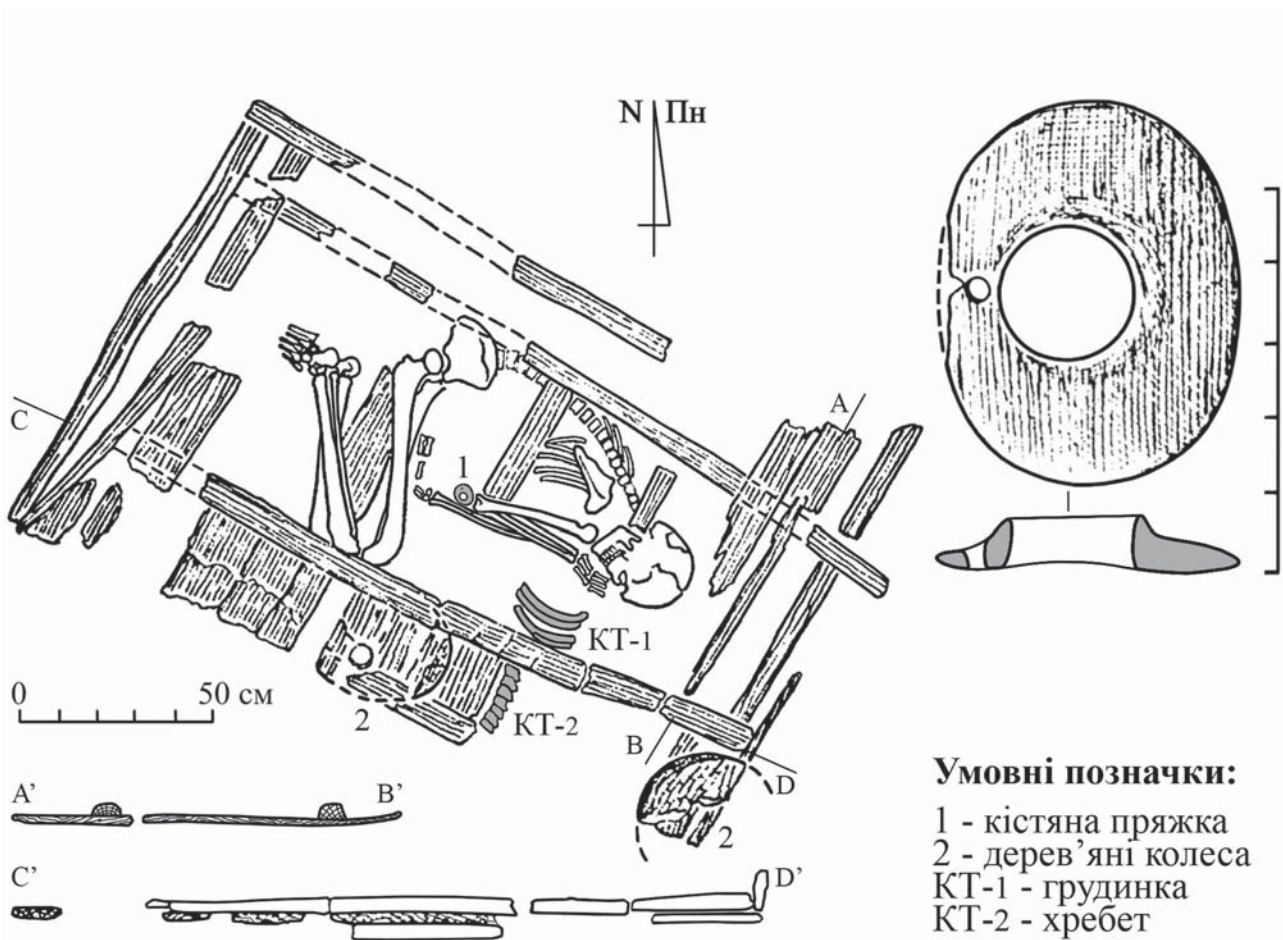

**Умовні позначки:**  
 1 - кістяна пружка  
 2 - дерев'яні колеса  
 КТ-1 - грудинка  
 КТ-2 - хребет

Рис. 4. Актове к. 7 п. 15 [за: Фоменко 2007]

Він супроводжувався кістяною пружкою і м'ясною напутьною їжею у вигляді грудинки і хребта ДРХ.

Розглядуваний комплекс репрезентує дніпро-дністровський локальний варіант дніпро-прутської бабинської культури (ДПБК). Кістяна пружка з цього поховання належить до типу 3о і надійно засвідчує його приналежність до пізнього періоду ДПБК.

Садовий к. 4 п. 10 – Курганинський р-н Краснодарського краю, РФ [1, с. 19–20; 27, илл. 99, 7]. Поховання здійснене у просторій овальній ямі, на дні якої виявлено рештки розібраного легкого дерев'яного возика: по центру – кузов з якоюсь поперечною деталлю (колісна вісь?), а попід стінами ями – вертикально встановлені парами чотири колеса. Небіжчика (молодого чоловіка) було покла-

дено до кузова возика у скорченій лівобічній позі, головою до Пн-Пн-Сх (рис. 5, 1). Поховання супроводжувалося бронзовим втульчастим гаком (рис. 5, 2), дерев'яною посудиною (?) з бронзовим бляшаним окуттям (рис. 5, 4), а також кістяною пружкою 3о типу (рис. 5, 3). Оскільки у попередніх публікаціях комплексу відсутній його ретельний опис, за одним доступним креслеником важко розібратися в деталях конструкції кузова возика. Судячи з усього, він мав підпрямокутну основу, до якої прилаштовувалися невисокі дощаті борти. Біля північно-західного кута кузова зберігся фрагмент цього борту, на якому розрізняються три горизонтальні (на кресленику) поперечини, які частково виступають, взаємне розміщення яких збігається з розміщенням трьох круглих вертикальних отворів



Рис. 5. Садовий к. 4 п. 10 [за: Мимоход 2012]

на верхньому зрізі стінки прилеглої основи кузова. Ця обставина дозволяє попередньо судити про спосіб кріплення бортів до основи кузова за допомогою штифтів, які вставлялися у просвердлені по периметру рами отвори. Судячи з кресленика (адже опис не опубліковано), возик мав дискові колеса зі скошеними на утятий конус маточинами.

Розміри: основа кузова – близько 1,75×1,2 м, висота борту – до 0,2 м, діаметр отворів кріплення борту – бл. 0,03–0,04 м; діаметр коліс – 0,75–0,8 м, діаметр основи маточин – 0,24 см, виступ маточин – щонайменше 0,06 м.

Комплекс належить до кубанської групи культурного кола Лола, що входить до блоку посткатакомбних утворень фіналу середньої бронзи. На підставі пряжки типу 3о надійно визначається пізня хронологічна позиція розглядуваного поховання в системі пам'яток посткатакомбного блоку [27, с. 238]. Цьому не протирічить і синташтинська аналогія бронзовому гаку, що походить зі садовського поховання [27, с. 330], з огляду на те, що період існування блоку колісничних культур збігається з пізнім етапом посткатакомбного блоку [25; 26]. Така оцінка додатково підтвер-

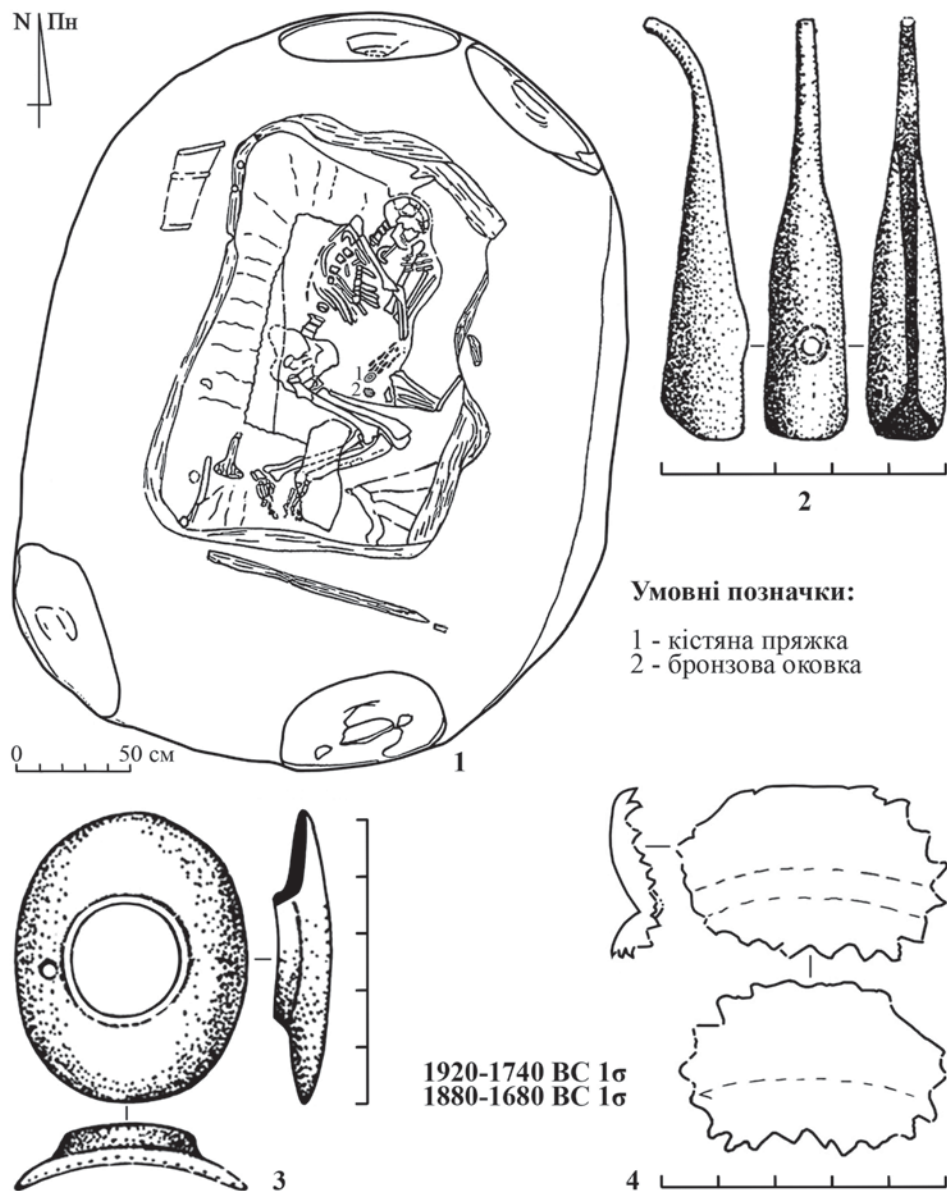

джується двома  $^{14}\text{C}$  датами з цього комплексу (вірогідність  $1\sigma$ ): 1920–1740 BC cal, 1880–1680 BC cal [23, табл. 2, 1–2], які повністю відповідають пізньому хронологічному діапазону радіокарбонівих дат посткатакомбних культурних утворень і, водночас, блоку колісничних культур.

Таким чином, наведені факти достеменно засвідчують, що в поховальній практиці суспільств-носіїв посткатакомбних культурних традицій використовувалися, нехай і вкрай рідко, колісні транспортні засоби. В обох випадках транспорт представлено візками на суцільних дискових колесах. Краща збереженість дерев'яних решток у Садовому 4/10 дозволяє стверджувати, що в цьому похованні було використано розібраний чотириколісний возик із прямокутним кузовом, до якого кріпилися невисокі дощаті борти із суцільними дисковими колесами. Спосіб використання розібраного возика, коли кузов установлено в центрі могили, а зняті колеса розміщено по його кутах, нагадує практику, поширену в середовищі ранньобронзових культур (ямної, новотиторівської) півдня Східної Європи, втім варіант встановлення коліс вертикально попід стінкою могили, здається, є більш притаманним для культур катакомбного кола середньої бронзи, хоча поодинокі випадки відомі в ямних похованнях.

Стосовно транспортного засобу з Актового 7/15 можна констатувати, що його кузов мав ящичну конструкцію, зібрану з брусків і дошок. Як наголошує автор публікації, судити про кількість його коліс не дозволяє незадовільна збереженість дерев'яної конструкції [40, с. 191].

Описані знахідки дерев'яних возиків із суцільними дисковими колесами додатково підтверджують наш висновок про те, що глиняні та кам'яні модельки зображують саме такі колеса. Кількість коліщат у таких наборах навряд чи може слугувати однозначним критерієм щодо визначення типу уявного транспортного засобу. Щоправда чотири коліщатка з Іллічевого 9/6 прозоро натякають на чотириколісний возик. Вочевидь, про імітацію чотириколісного візка можна говорити і

у випадку з комплектом Ювілейний V 1/10, адже саме чотири диски-колеса локалізувалися двома групами біля голови небіжчика, тоді як розбите п'яте коліщатко знаходилося окремо, в протилежній частині могили. Такий контекст п'ятого колеса залишається незрозумілим: чи то воно виконувало функцію «запасного», чи несло якесь інше семіотичне навантаження, зміст якого закодовано через навмисне його пошкодження (згадаймо «п'яте колесо до воза»). Пара моделей коліщат у Писарівці II 10/2 може тлумачитися і як знак чотириколісного возу (за універсальним принципом *pars pro toto*), так і двоколісного возика, на кшталт тих реальних зразків, що є відомими у похованнях катакомбних культур. Принциповим у даному випадку є те, що йдеться не про колісницю зі шпичевими колесами, а транспортний засіб саме на дискових колесах.

Наведені дані вкотре засвідчують, що поховальна парадигма в культурах посткатакомбного блоку зберегла у своїй основі архаїчні місцеві традиції ямного і катакомбного періодів, зокрема щодо використання в обряді колісних транспортних засобів або їх імітацій. Попри вірогідне знайомство племен-носіїв посткатакомбних традицій з кінною колісницею, що має нечисельні та неоднаково надійні археологічні свідчення лише для культур бабинського кола (ВДБК, ДДБК, дніпро-бузький варіант ДПБК, Кам'янська) [18, с. 43–44, 47] і які ми пов'язуємо з пізнім етапом їхнього розвитку, саму колісницю вони не використовували в поховальних обрядах, на відміну від колісничних культур Урало-Казхстанських степів. Загалом на культури посткатакомбного блоку можна поширити влучний висновок уральських колег, застосований до бабинської культури: «комплекс колісничних ідей не було включено до ідеологічної та соціальної системи» їхнього населення [13, с. 483].

Вочевидь, використання у поховальному ритуалі візків та їх семіотичних замінників (деталей конструкцій або моделей) варто тлумачити крізь призму поширених у



Рис. 6. Мапа поширення поховань з дерев'яними візками і модельками коліщат у пам'ятках посткатакомбного блоку: 1 – Писарівка II к. 10 п. 2; 2 – Ювілейний V к. 1 п. 10; 3 – Садовий к. 4 п. 10; 4 – Іллічеве к. 9 п. 6; 5 – Актове к. 7 п. 15

середовищі традиційних суспільств обрядів переходу [див.: 9, с. 134–150]. У такому контексті колісний візок мав виконувати функцію транспортного засобу, за допомогою якого небіжчик здійснював подорож до потойбічного світу [8, с. 103–105; 10; 17, с. 46; 21, с. 264; 31, с. 9; 37, с. 117–118; та ін.]. У цьому сенсі є показовим той факт, що в обох випадках, коли в могилах були присутні дерев'яні візки, небіжчиків було укладено до їхнього кузова. Заслугує на увагу і та обставина, що у двох похованнях з модельками коліщат останні розміщуються симетрично з обох боків від кістяка людини: по одному – над і під ногами (Писарівка II 10/2); парами – перед і за головою (Ювілейний V 1/10), тим самим імітуючи положення небіжчика між цими колесами – тобто в кузові візка, нехай той і відсутній в могилі.

Показово, що розглядувану поховальну практику зафіксовано в різних, хоча й не всіх, посткатакомбних утвореннях –

волго-донській, дніпро-донській і дніпро-прутській (її дніпро-дністровський варіант) бабинських культурах, євпаторійській та кубанській групах (рис. 6). Нечисленність цих випадків (по одному в кожній культурі/групі) не дозволяє робити якісь узагальнення і висновки щодо хронологічної динаміки, культурної чи регіональної специфіки тощо. Можна лише попередньо констатувати, що супровід небіжчиків колісним транспортним засобом практикувався як на ранніх, так і пізніх етапах існування посткатакомбного блоку культур, щоправда хронологічно пізні випадки дещо переважають. Випадково чи ні, але обидва дерев'яні візки походять саме з пізніх поховань, тоді як модельки коліщат відомі як у ранньому, так і в пізньому комплексах.

На завершення ще раз наголосимо, що наведені вище факти, разом з іншими даними, вкотре засвідчують, що посткатакомбний і колісничний блоки є окремими

утвореннями, відмінними як за хронологією, так і походженням. Посткатакомбний блок утворився ще в доколісничну добу в результаті впливу на різні пізньокатакомбні субстрати двох самостійних осередків культурогенези – центральноєвропейського (карпато-дунайського), дією якого здебільшого спричинене складання культур кола Бабине, а також північно-східнокавказького, яким генеровано формування культур кола Лоли [19, с. 59–62; 27, с. 292–332; 29, с. 46–47]. Колісничний же блок своєю появою має завдячувати південноуральському (волго-уральському) вогнищу культурогенези [1], функціонування яко-

го розпочалося на пару сторіч пізніше вищезгаданих осередків, десь на зламі III–II тис. до Р.Х. Новітні дослідження приводять до висновку, що південноуральський осередок був не первинним, а щонайбільше вторинним, тобто в свою чергу стимульованим імпульсом з Північно-Східного Кавказу [19, с. 64; 27, с. 327–332]. Але саме в південноуральському осередку, радіус дії якого охоплював терени від Західного Сибіру і Північного Казахстану до Волго-Донського регіону, і відбулися ті якісні трансформації, що привели до появи нового типу колісного транспорту – кінної колісниці.

### БІБЛІОГРАФІЧНІ ПОСИЛАННЯ

1. Брилева О.А. Новейшие исследования памятников эпохи бронзы Кавказской археологической экспедицией Государственного музея народов Востока / О.А. Брилева // Пятая Кубанская археологическая конференция: матер. конф. – Краснодар, 2009. – С. 18–20.
2. Василенко А.І. Про технологічну спорідненість кісткових поясних пряжок та найдавніших кісткових псаліїв / А.І. Василенко // Теоретичні проблеми вітчизняної історії: матер. конф. – Луганськ : Вид-во СНУ, 2000. – С. 3–9.
3. Василенко А.І. Про роль кінних колісниць у війнах II тис. до н.е. / А.І. Василенко // Вісник Східноукраїнського національного університету. – 2001. – № 4 (38). – С. 62–79.
4. Василенко А.І. О щитковых псалях с шипами бабинской культуры (к вопросу о происхождении колесничества) / А.І. Василенко // Происхождение и распространение колесничества. – Луганск : Глобус, 2008. – С. 129–164.
5. Василенко А. О названии обществ бабинской культуры / А. Василенко // Prehistory studies Pontic area. In honorem Dr. Ion Pâslaru. – Magnalia: Callasprint, 2014. – P. 243–343.
6. Василенко А.І. К вопросу о происхождении костяных поясных пряжек / А.І. Василенко, А.В. Супрун // Проблемы археологии Юго-Восточной Европы: тез. докл. VII Донской археолог. конф. – Ростов н/Д, 1998. – С. 32–35.
7. Волков В.А. Боевые колесницы в археологических комплексах лесостепной и степной Евразии // Археология та етнологія Східної Європи: матеріали і дослідження: в 3 т. – О., 2002. – Т. 3. – С. 98–99.
8. Гей А.Н. О некоторых символических моментах погребальной обрядности степных скотоводов Предкавказья в эпоху бронзы / А.Н. Гей // Погребальный обряд. Реконструкция и интерпретация древних идеологических представлений. – М.: ИФ «Восточная литература» РАН, 1999. – С. 78–113.
9. Геннеп А. ван. Обряды перехода: Систематическое изучение обрядов / Арнольд ван Геннеп. – М.: Вост. л-ра., 2002. – 198 с.
10. Грищук О.М. Мандрівка в потойбічний світ в уявленнях населення Надчорномор'я бронзового віку / О.М. Грищук // Проблеми дослідження пам'яток археології Східної України: матер. III Луган. міжнар. іст.-археолог. конф., присвяченої пам'яті С.Н. Братченка. – Луганськ, 2012. – С. 207–210.
11. Епи́махов А.В. Южное Зауралье в эпоху средней бронзы / А.В. Епи́махов. – Челябинск, 2002. – 170 с.
12. Епи́махов А.В. Относительная и абсолютная хронология синташтинских памятников в свете радиоуглеродных датировок / А.В. Епи́махов // Проблемы истории, филологии, культуры. – 2007. – Вып. XVIII. – С. 402–421.
13. Епи́махов А.В. Горизонт «колесничных культур» Северной Евразии: поэтическая метафора и историческое содержание / А.В. Епи́махов, И.В. Чечушков // Проблемы истории, филологии, культуры. – 2008. – Вып. XXI. – С. 480–500.
14. Избицер Е.В. Погребения с повозками степной полосы Восточной Европы и Северного Кавказа. III–II тыс. до н.э.: автореф. дис. ... канд. ист. наук: спец.: 07.00.04. «Археология» / Е. В. Избицер. – СПб., 1993. – 24 с.
15. Ковалева И.Ф. Север Степного Поднепровья в среднем бронзовом веке / И.Ф. Ковалева. – Д.: Изд-во Днепр. ун-та, 1981. – 78 с.
16. Корпусова В.Н. Погребение эпохи бронзы с глиняными модельками колес у с. Ильичево в Крыму / В.Н. Корпусова, С.Н. Ляшко // Старожитності Степового Причорномор'я і Криму. – Т. VII. – Запоріжжя, 1999. – С. 42–48.
17. Литвиненко Р.А. «Пряжки» и колесничество: проблема соотношения / Р.А. Литвиненко // Матеріали та дослідження з археології Східної України. – Вип. 2. – Луганськ : Вид-во СНУ, 2004. – С. 257–290.
18. Литвиненко Р.О. До проблеми псаліїв, бойових колісниць і воїнів-колісничих у бабинській культурі / Р.О. Литвиненко // Археологія. – 2005. – № 4. – С. 37–52.
19. Литвиненко Р.О. Обставини і чинники бабинської культурогенези / Р.О. Литвиненко // Вісник Донецького університету. – Серія Б: Гуманітарні науки. – 2007. – №1–2. – С. 109–116.
20. Литвиненко Р.О. Інгульська посткатакомбна спадщина Криму і Нижньої Наддніпряниці /

Р.О. Литвиненко // Археологический альманах. – № 25. – Донецьк, 2011. – С. 28–45.

21. Литвиненко Р.О. Північ у поховальній обрядовості людності дніпро-донської бабинської культури / Р.О. Литвиненко // Проблеми дослідження пам'яток археології Східної України: матер. III Луганської міжнар. іст.-археолог. конф., присвяченої пам'яті С.Н. Братченка. – Луганськ, 2012. – С. 262–271.

22. Мамонтов В.И. Отчет о работе Донской экспедиции археологической лаборатории НИС ВГПУ в Волгоградской области в 2004 году / В.И. Мамонтов. – НА ИА РАН.

23. Мимоход Р.А. Радиоуглеродная хронология посткатакомбных культурных образований Предкавказья / Р.А. Мимоход // Пятая Кубанская археологическая конференция: матер. конф. – Краснодар, 2009. – С. 253–257.

24. Мимоход Р.А. Погребения финала средней бронзы в Волго-Уралье и некоторые вопросы регионального культурогенеза / Р.А. Мимоход // Донецкий археологический збірник. – 2009/2010. – Вип. 13/14. – Донецьк : Вид-во Донецьк. ун-ту, 2010.

25. Мимоход Р.А. Радиоуглеродная хронология блока посткатакомбных культурных образований / Р.А. Мимоход // КСИА. – 2011. – № 225. – С. 26–53.

26. Мимоход Р.А. Радиоуглеродная хронология блока посткатакомбных культурных образований / Р.А. Мимоход // Матеріали та дослідження з археології Східної України. – № 10. – Луганськ : Вид-во СХУ, 2011. – С. 32–55.

27. Мимоход Р.А. Лолинская культура. Северо-Западный Прикаспий на рубеже среднего и позднего периода бронзового века / Р.А. Мимоход // Матеріали охранных археологических исследований. – Т. 16. – М. : ИА РАН, 2013. – 568 с.

28. Мимоход Р.А. Посткатакомбный период в Нижнем Поволжье и Волго-Донском междуречье: содержание и дефиниции / Р.А. Мимоход // Археология Восточно-Европейской Степи. – Вып. 10: матер. IV Нижневолжской междунар. археолог. конф. – Саратов : Изд-во СГУ, 2013. – С. 167–179.

29. Мимоход Р.А. Блок посткатакомбных культурных образований в Восточной Европе: структура и содержание / Р.А. Мимоход // Изучение и сохранение археологического наследия народов Кавказа. XXIX Крупновские чтения: матер. Междунар. науч. конф. – Грозный, 2016. – С. 45–47.

30. Новоженев В.А. Чудо коммуникации и древнейший колесный транспорт Евразии / В.А. Новоженев. – М. : Таус, 2012. – 500 с.

31. Отрощенко В.В. Идеологические воззрения племен эпохи бронзы на территории Украины (по материалам срубной культуры) / В.В. Отрощенко // Обряды и верования древнего населения Украины. – К. : Наук. думка, 1990. – С. 5–17.

32. Отрощенко В.В. Феномен кістяних пряжок / В.В. Отрощенко // Проблемы изучения катакомбной культурно-исторической общности (ККИО) и культурно-исторической общности многоваликовой керамики (КИО МК). – Запорожье, 1998. – С. 113–117.

33. Отрощенко В.В. Колісниці бабинської культури в графічному та рельєфному відтворенні / В.В. Отрощенко // Матеріали та дослідження з археології Східної України. – № 4. – Луганськ : Вид-во СХУ, 2005. – С. 235–242.

34. Пустовалов С.Ж. Курган «Тягунова Могила» и проблемы колесного транспорта ямно-катакомбной эпохи в Восточной Европе / С.Ж. Пустовалов // Stratum plus. – СПб.; Кишинев; Одесса, 2000. – № 2. – С. 296–321.

35. Пыслару Й. Индоевропейцы, конь и узда в эпоху бронзы / Йон Пыслару // Stratum plus. – СПб.; Кишинев; Одесса, 2000. – № 2. – С. 322–345.

36. Сергеева М.С. Міфологічний образ колісниці у графіці населення степів Східної Європи // Археологія. – 2001. – № 1. – С. 10–18.

37. Смирнов А.М. Курганы и катакомбы эпохи бронзы на Северском Донце / А.М. Смирнов. – М., 1996. – 182 с.

38. Ткачев В.В. Степи Южного Приуралья и Западного Казахстана на рубеже эпох средней и поздней бронзы / В.В. Ткачев. – Актобе: Актюбинский областной центр истории, этнографии и археологии, 2007. – 384 с.

39. Тоцев Г.Н. Погребения КМК с вытянутыми костяками в Крыму / Г.Н. Тоцев // Древности Степного Причерноморья и Крыма. – Т. IV. – Запорожье, 1993. – С. 157–161.

40. Фоменко В.М. Комплекс культуры багатопружкової кераміки з кургану поблизу с. Актіве Миколаївської обл. / В.М. Фоменко // Матеріали та дослідження з археології Східної України. – № 7: Від неоліту до киммерійців. – Луганськ : Вид-во СХУ, 2007. – С. 190–192.

41. Чечушков И.В. Колесничный комплекс эпохи поздней бронзы степной и лесостепной Евразии (от Днепра до Иртыша): автореф. дис. канд. ист. наук спец.: 07.00.06 «Археология» / И. В. Чечушков. – М., 2013. – 24 с.

42. Чечушков И.В. Колесничный комплекс Урало-Казахстанских степей / И.В. Чечушков, А.В. Епимахов // Кони, колесницы и колесничие степей Евразии: моногр. – Екатеринбург; Самара; Донецк, 2010. – С. 182–229.

43. Щетенко А.Я. Колесницы и повозки древней Индии / А.Я. Щетенко // Происхождение и распространение колесничества. – Луганск : Глобус, 2008. – С. 234–275.

44. Anthony D.W. The Horse, the Wheel, and Language: How Bronze-Age Riders from the Eurasian Steppes Shaped the Modern World / David W. Anthony. – Princeton : Princeton University Press, 2007. – 553 p.

**Надійшла до редколегії 07.09.2016**